

むずかしい

きれいな文字を書いてみましょう!

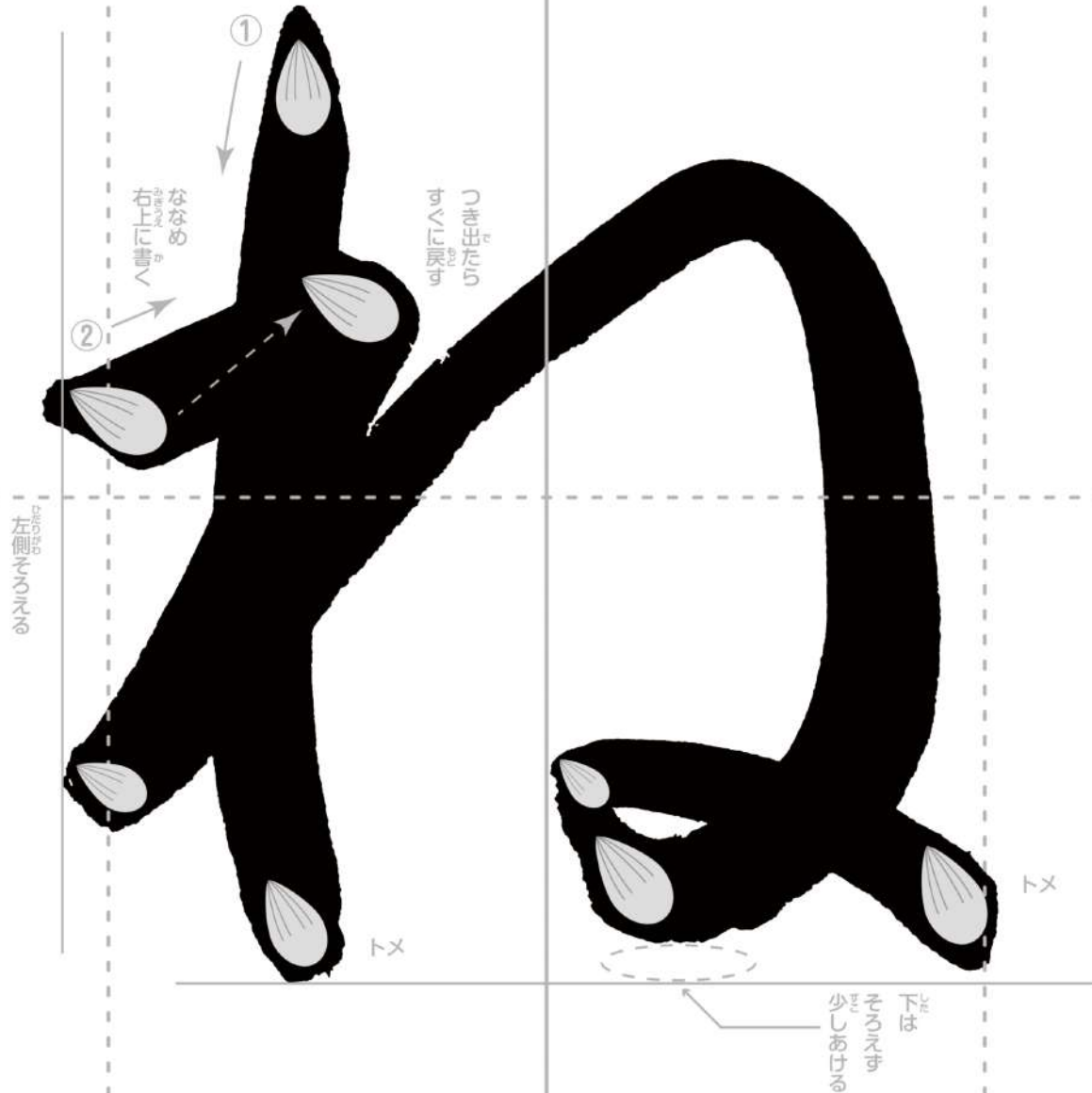

下のラインから
下を切って
ください。

下のラインから
下を切って
ください。

点線に合わせて貼ってください。



点線に合わせて貼ってください。

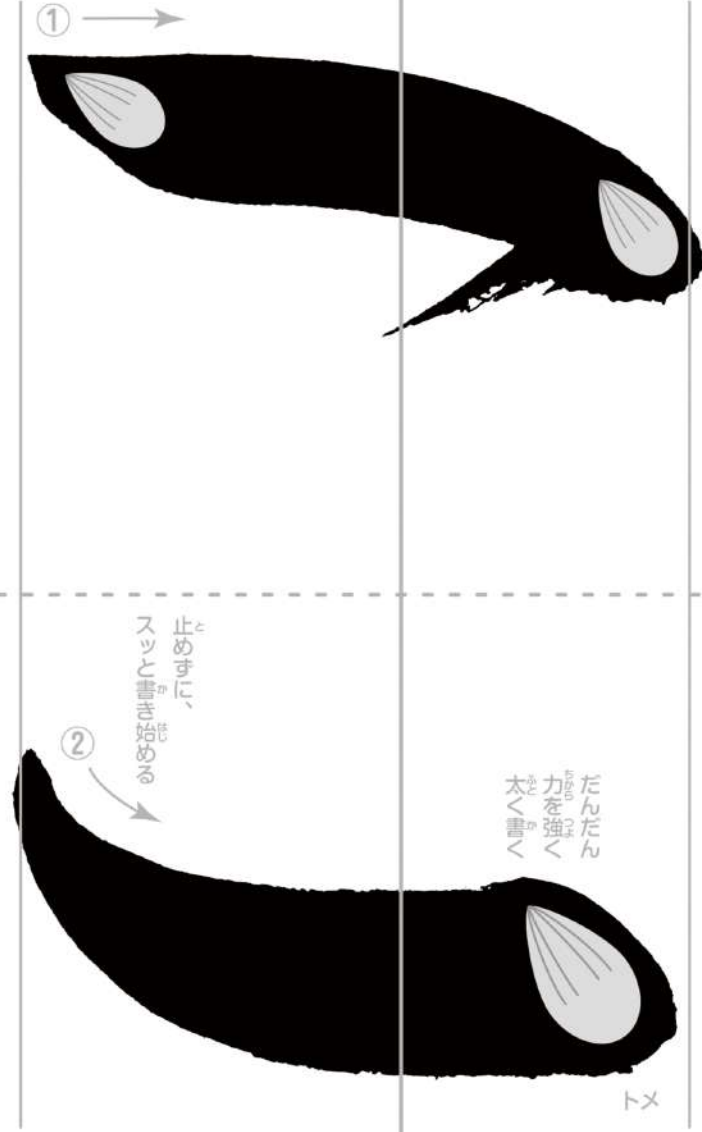

筆の運び方
「トメ」の書き方

むずかしい

きれいな文字を書いてみましょう!

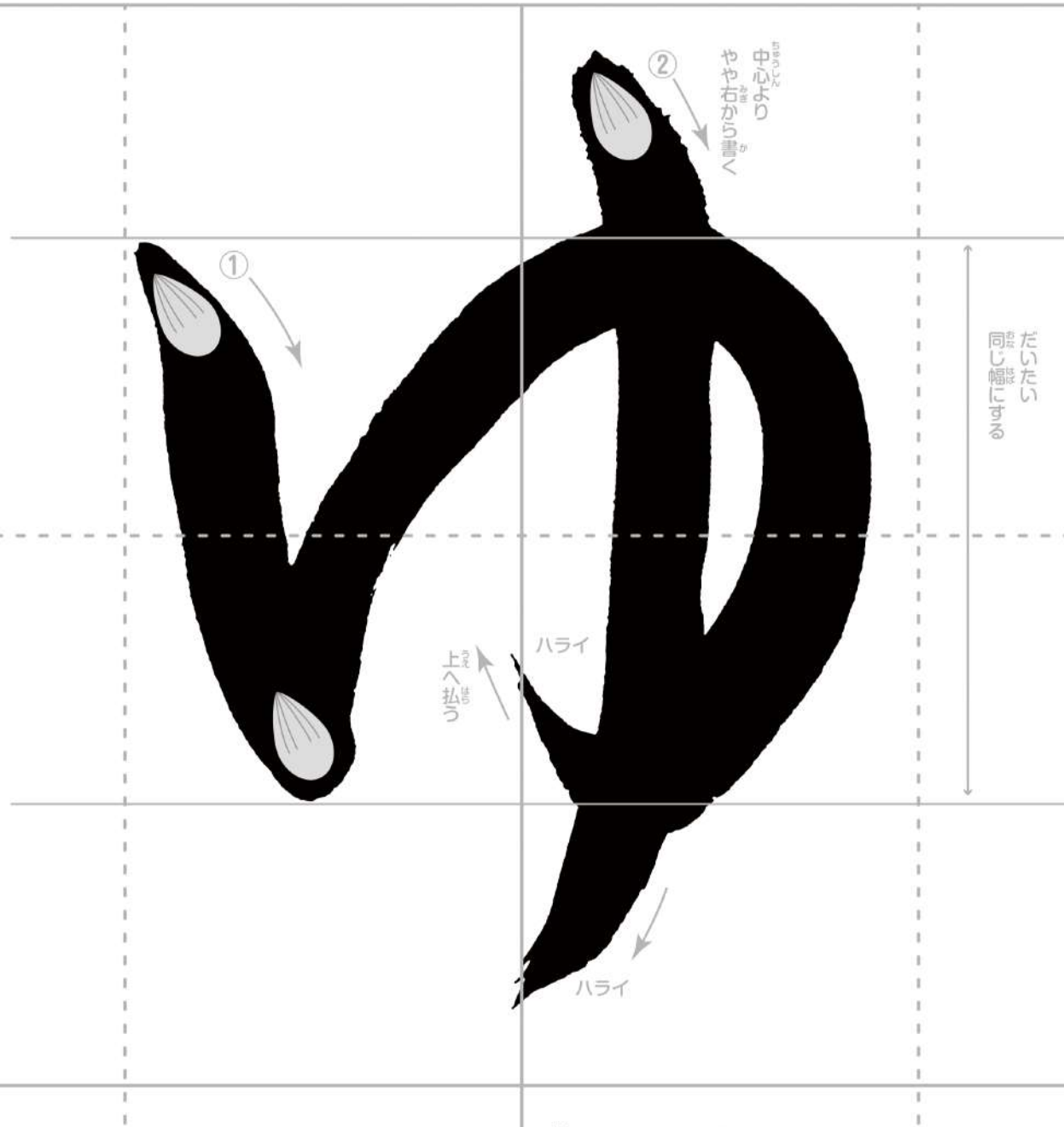

下のラインから
下を切って
ください。

下のラインから
下を切って
ください。

点線に合わせて貼ってください。

点線に合わせて貼ってください。



ハライ

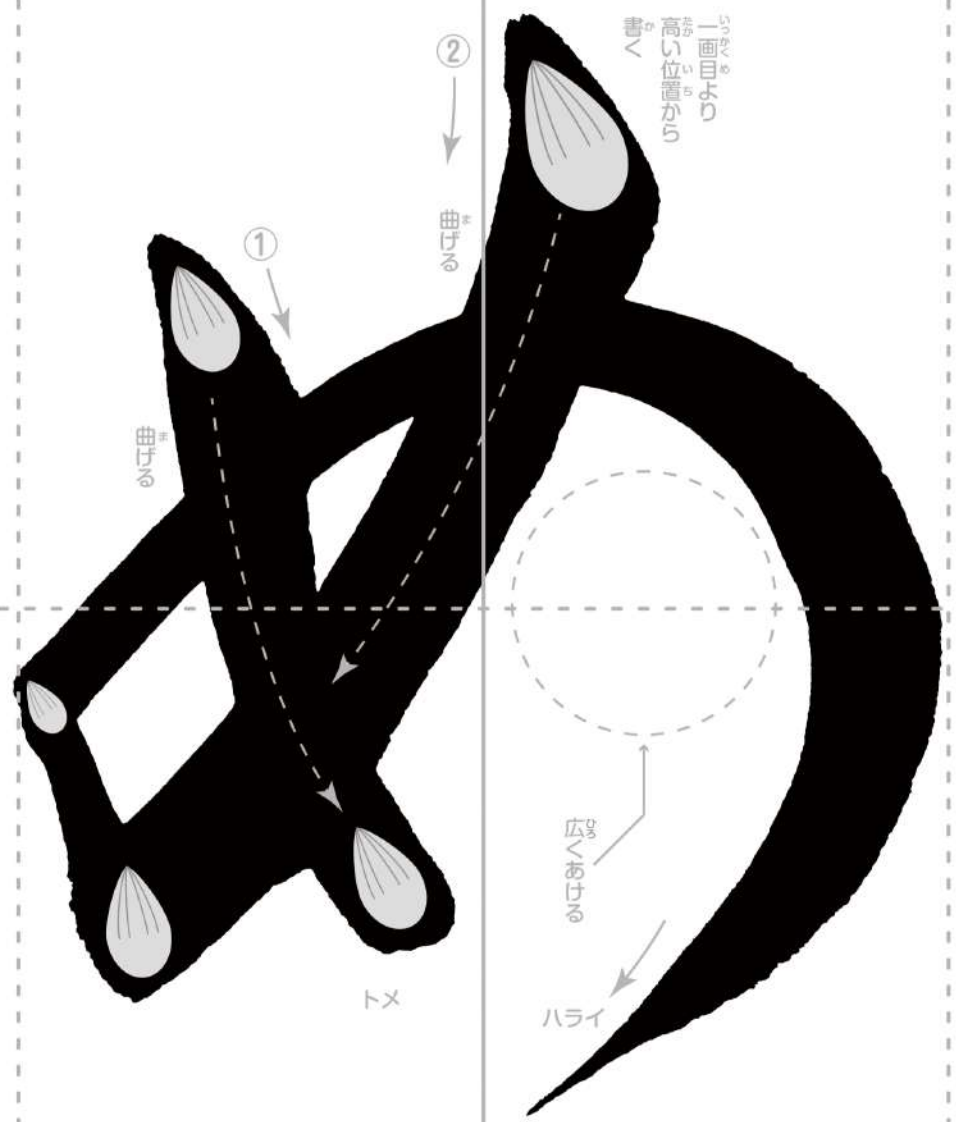

一画目
二画目
高さを揃え
ハダシ

②

め

①

め

幅が広い
め

ハライ

トメ

一画目と二画目の間が広すぎるときれいな文字が書けません。

間が広い ×

むずかしい

きれいな文字を書いてみましょう!

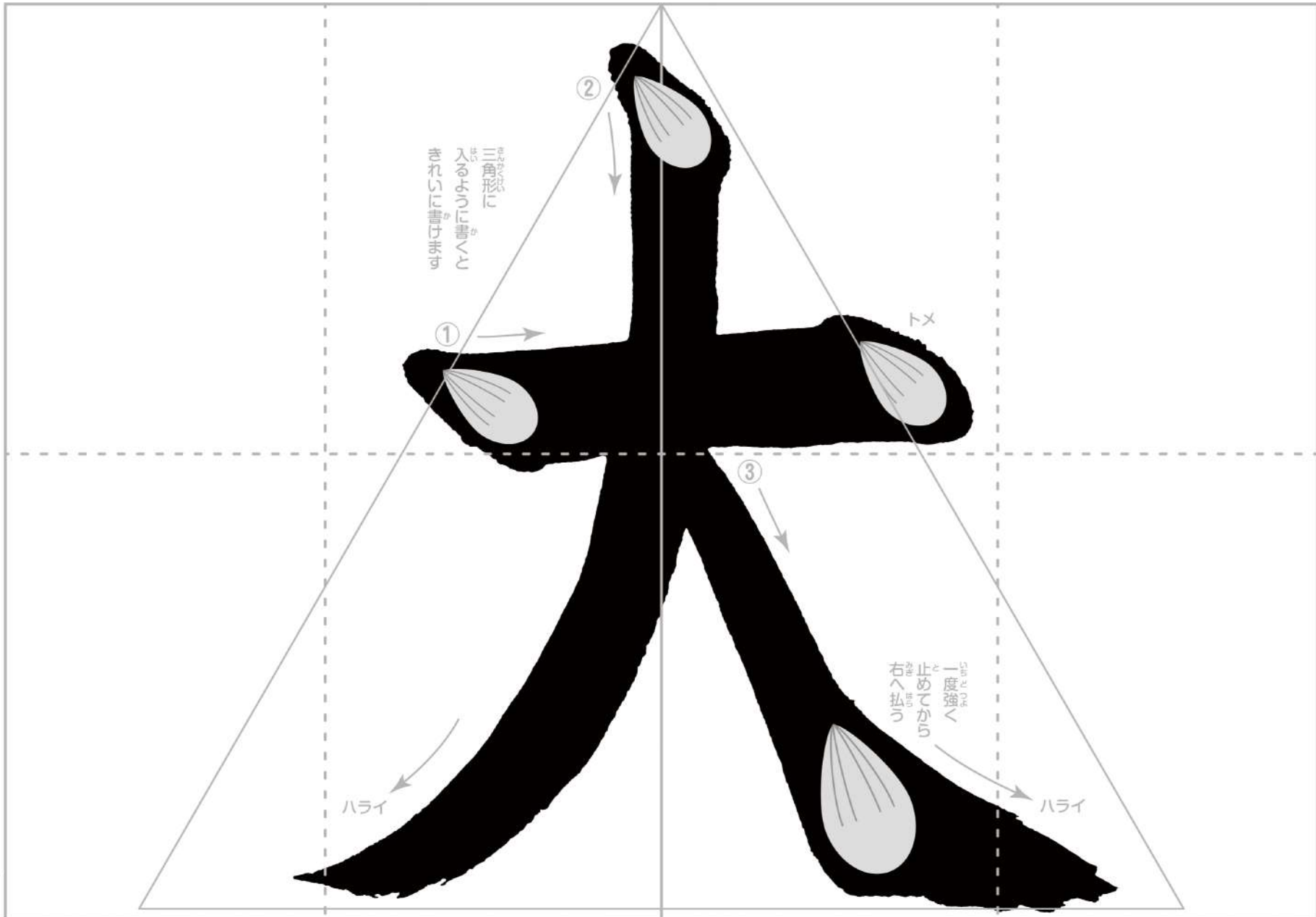

下のラインから下を切ってください。

下のラインから下を切ってください。

点線に合わせて貼ってください。



点線に合わせて貼ってください。

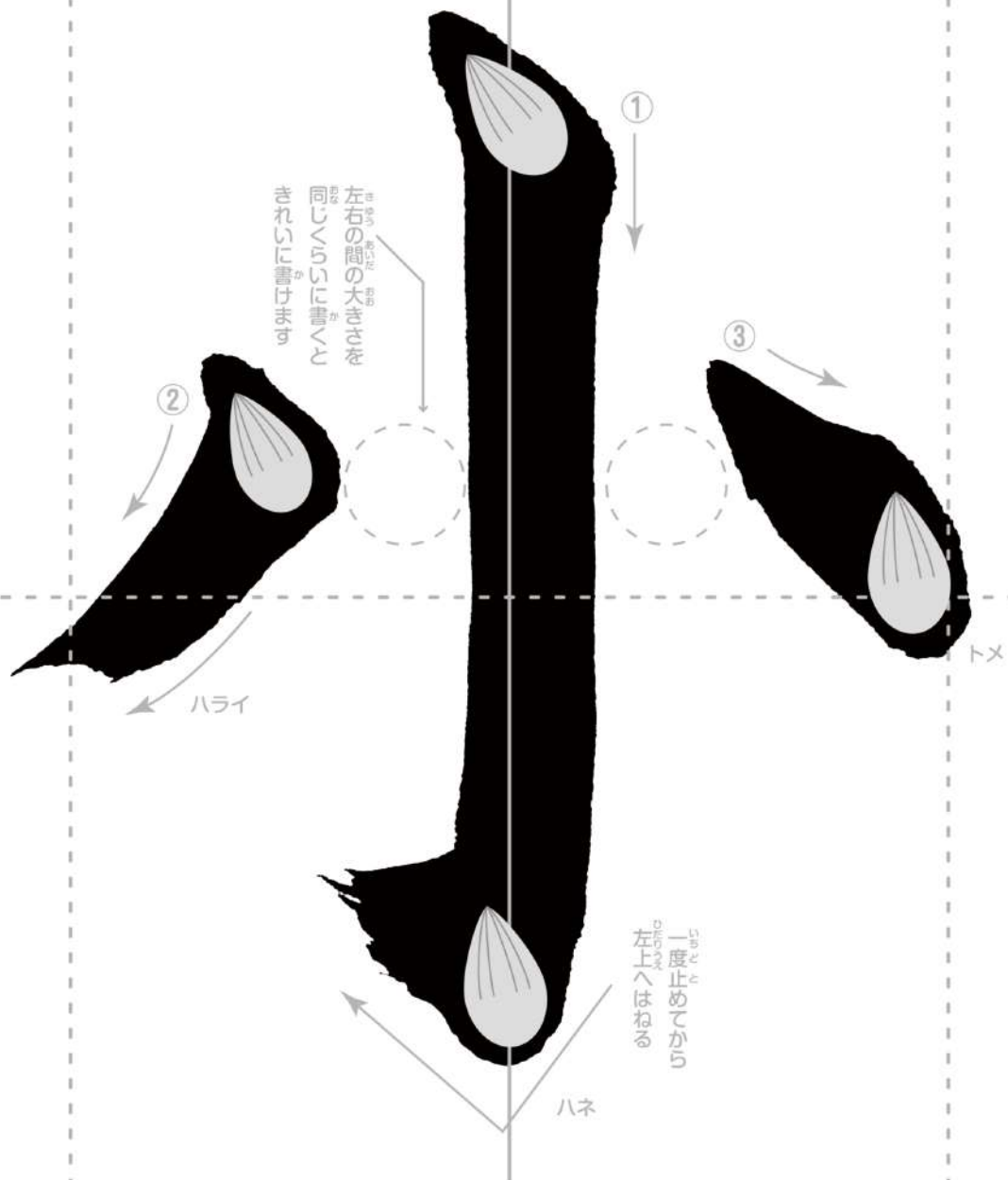

むずかしい きれいな文字を書いてみましょう!

① →

② ↓

③ →

④ ↓

⑤ →

点線部分を同じくくりの長さに書くべからず書きまわす

下のラインから下を切ってください。

下のラインから下を切ってください。

下のラインから下を切ってください。

下のラインから下を切ってください。

点線に合わせて貼ってください。

点線に合わせて貼ってください。

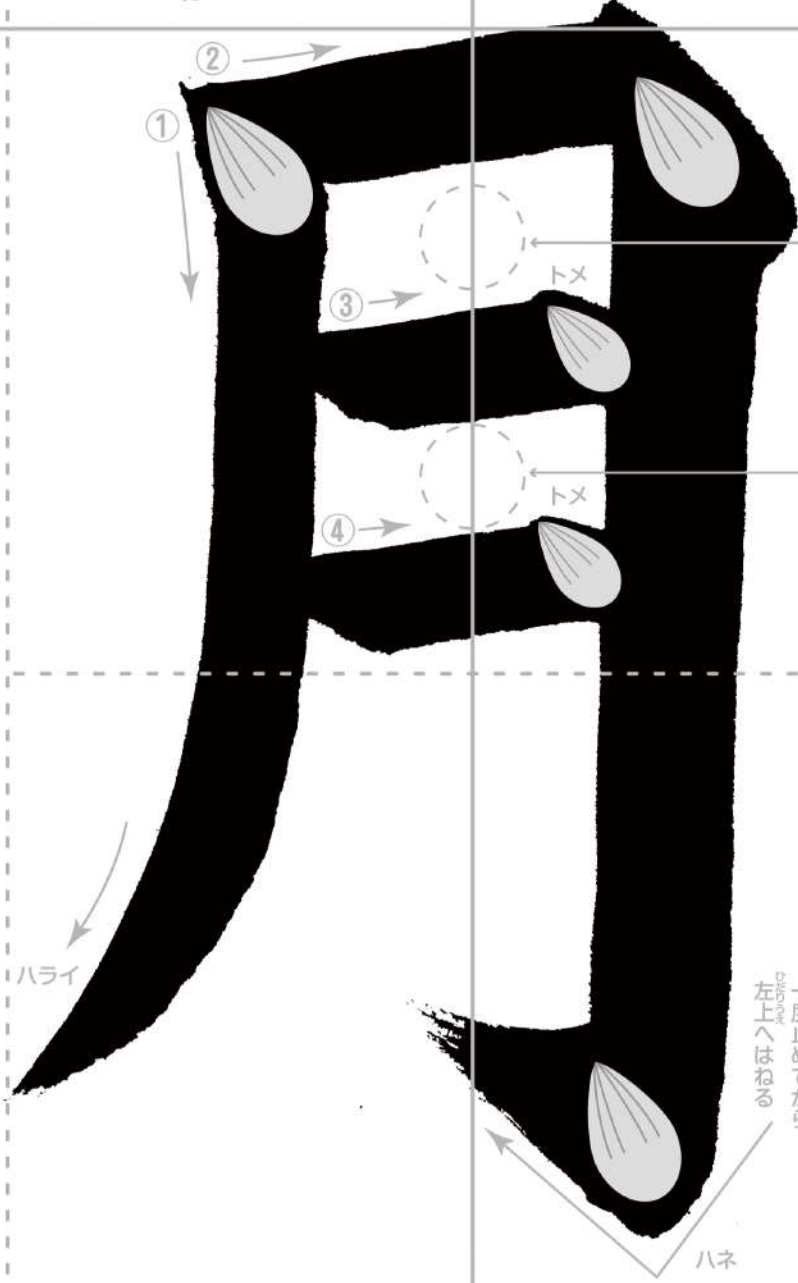

書き反り少し
ハネ

ハネのハネ

強く止めてかき下す

間が大きさを同じくする
書くときれいに書けます

一度止めてかき
左上へはねる

ハネ

ハライ

むずかしい

きれいな文字を書いてみましょう!

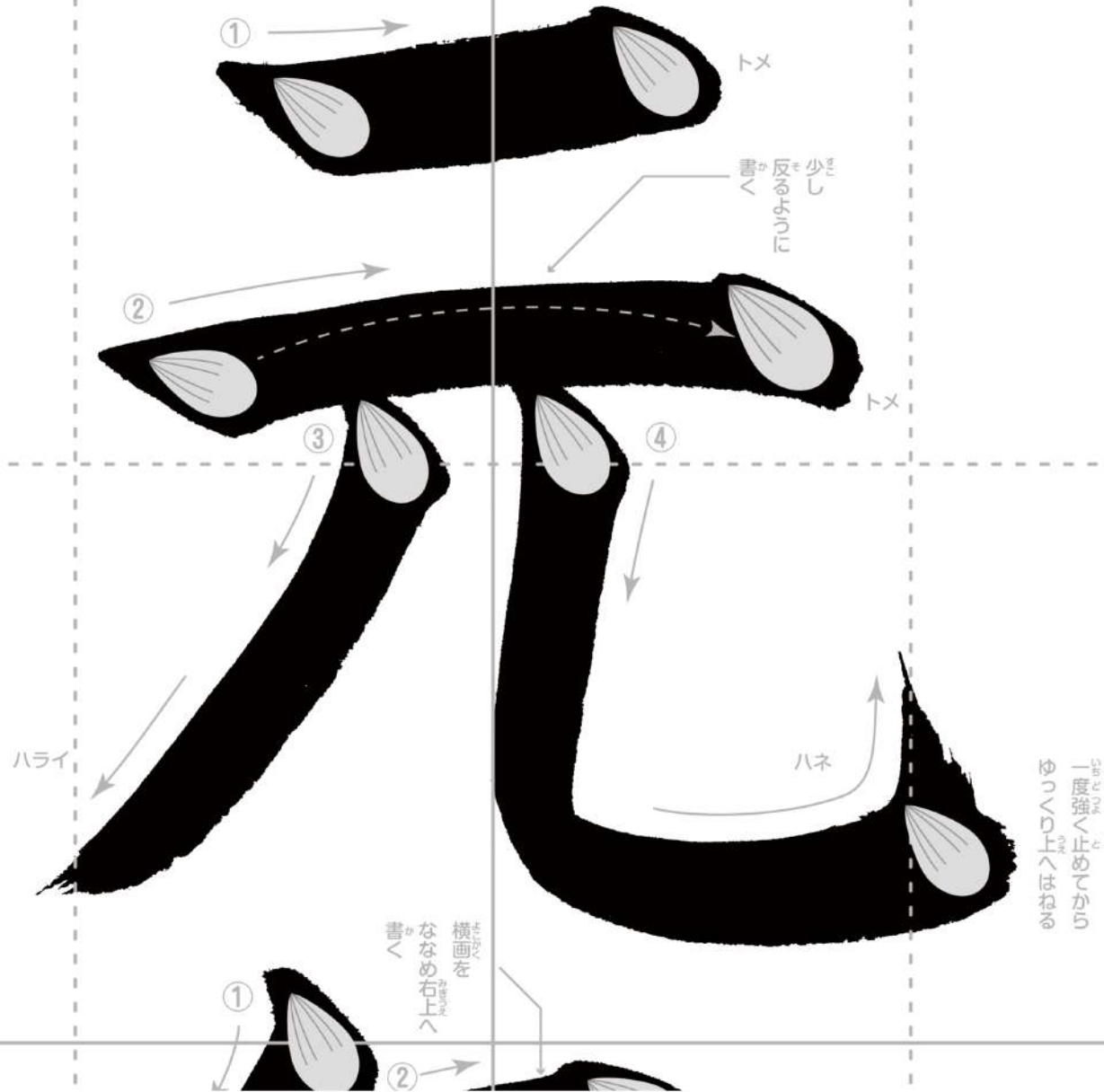

下のラインから
下を切って
ください。

下のラインから
下を切って
ください。

点線に合わせて貼ってください。

点線に合わせて貼ってください。

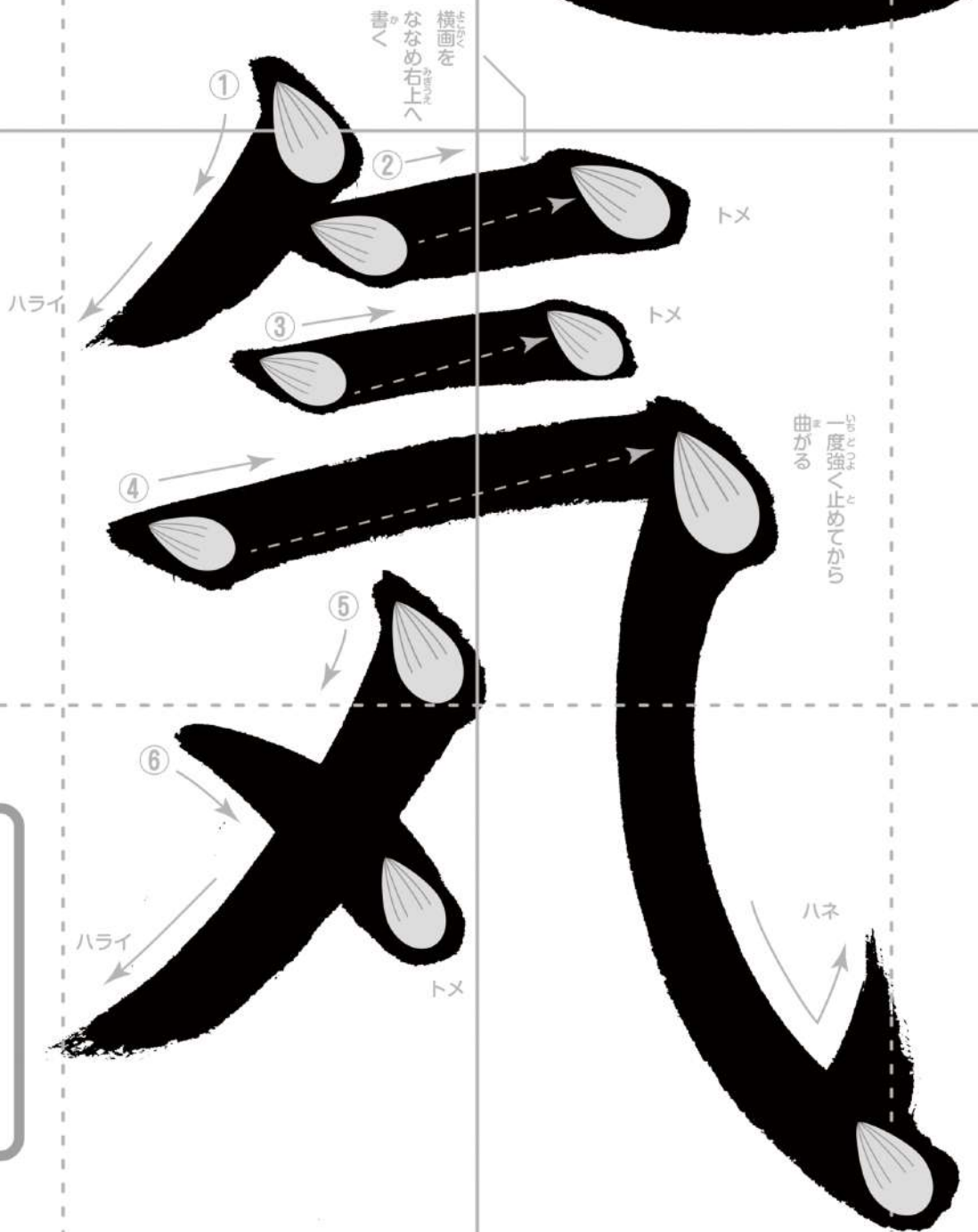

横画を
ななめ右上へ
書く

強く止めてから
りり上へはねる

曲がる
一度強く止めてから

強く止めてから
りり上へはねる

三画目と
四画目の
間が広すぎたり
四画目の横が
短すぎると
きれいな文字が
書けません。

三画目と
四画目の
間が
短いが
短い

筆の向きに注意して練習してみましょう。

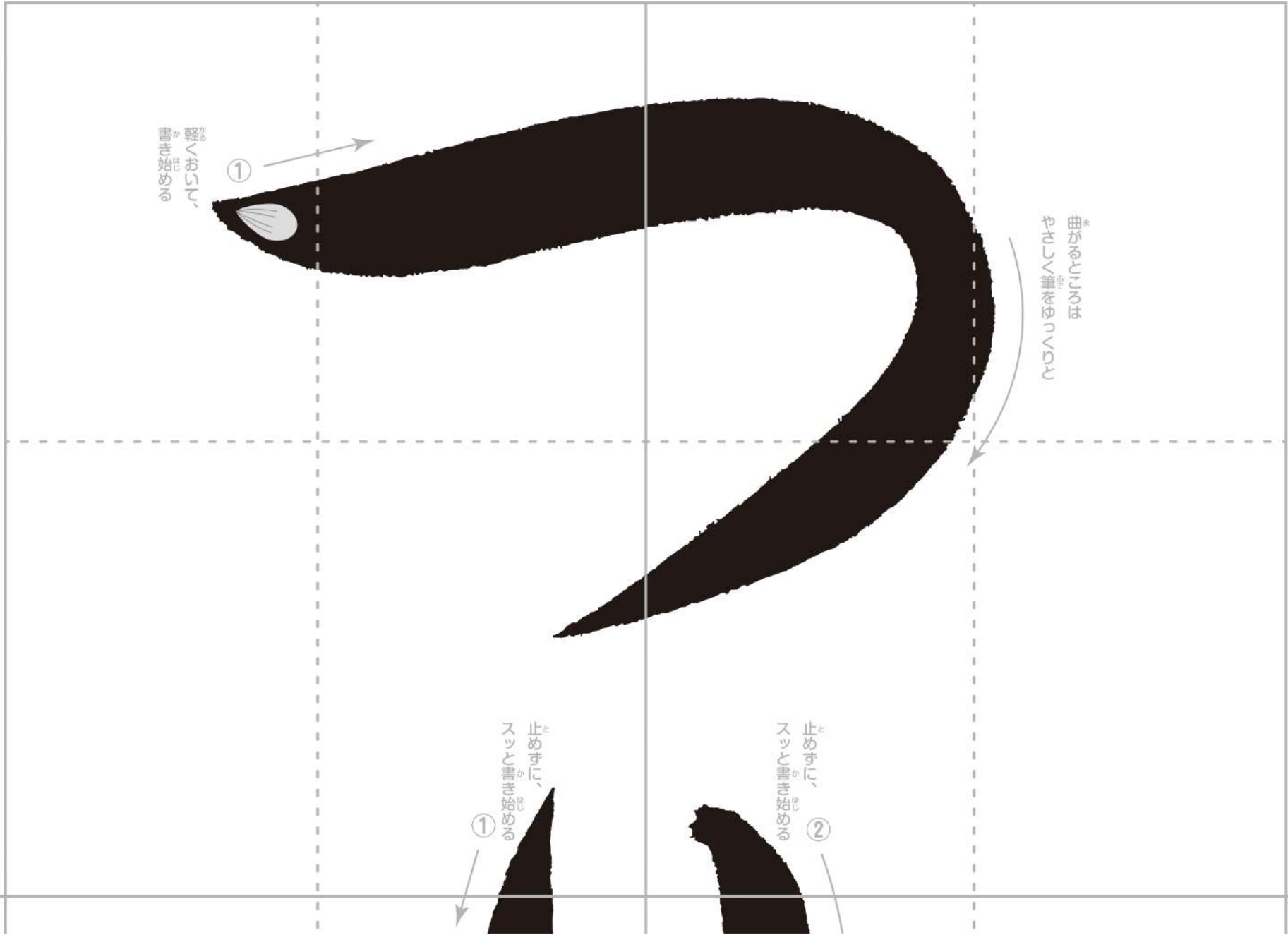

点線に合わせて貼ってください。

① 止めずに、スツと書き始める



ハネ

② 止めずに、スツと書き始める

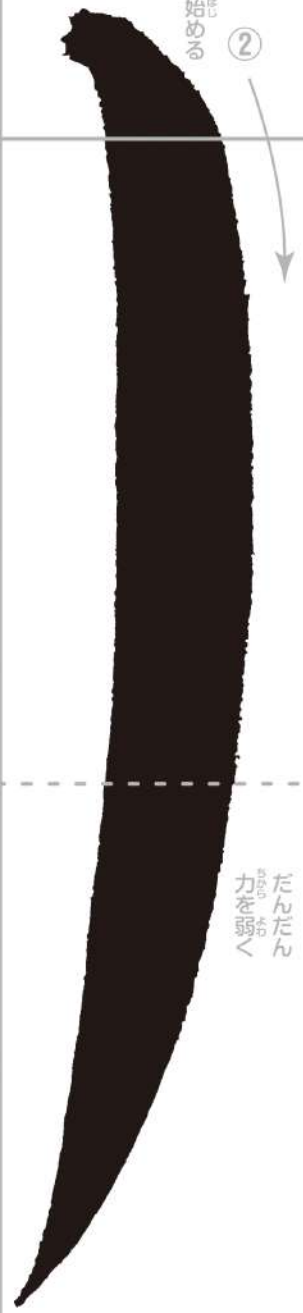

だんだん力を弱く

点線に合わせて貼ってください。

筆を立てて書かないと、きれいな払いが書けません。

筆の向きに注意して練習してみましょう。

① 止めずに、スツと書き始める

② 止めずに、スツと書き始める

③

びたっと止める

トメ

トメ

一度止めてから力を抜いてはねる

ハネ

下のラインから下を切ってください。

下のラインから下を切ってください。

点線に合わせて貼ってください。

一度止めてから力を抜いてはねる

ハネ

マ

点線に合わせて貼ってください。

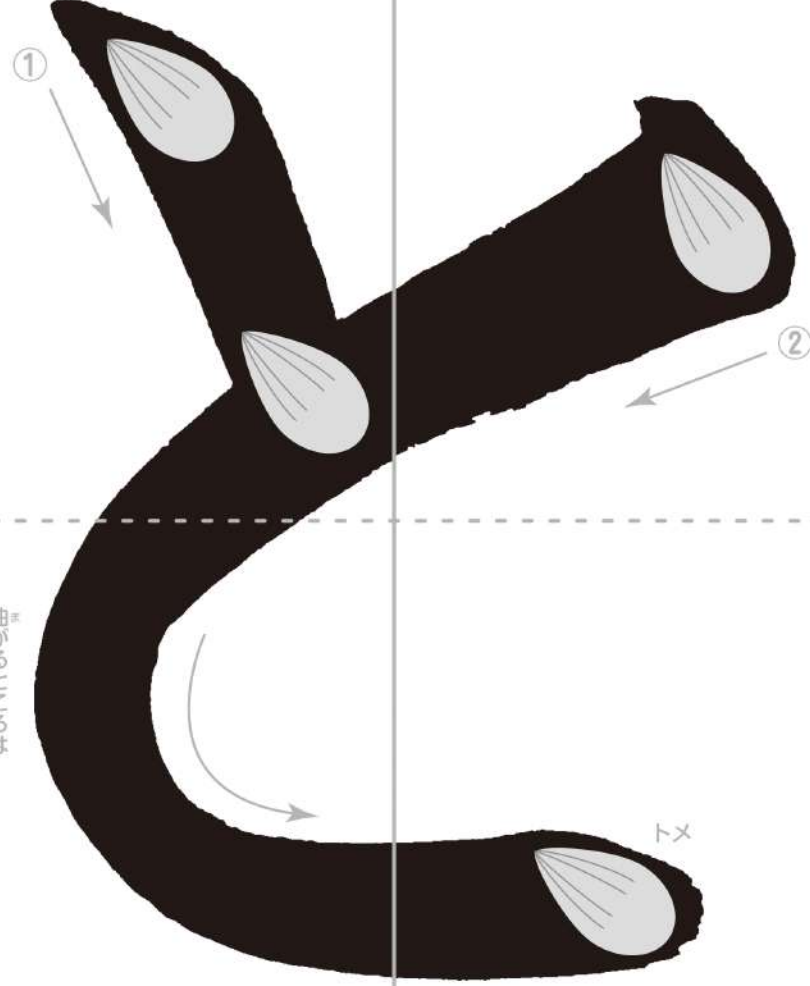

折る向きを合わせる

マ

筆の向きに注意して練習してみましょう。

The image shows a large calligraphy practice sheet for the character 'リ' (ri). The character is drawn in a thick, black, water-drawn style. It is divided into four quadrants by a vertical dashed line and a horizontal dashed line. The stroke order is indicated by numbered arrows: ① points right from the middle of the vertical stem, ② points down from the top of the vertical stem, and ③ points down from the top of the horizontal stem. The character has a 'トメ' (tome) mark at the end of the horizontal stem and another 'トメ' at the end of the bottom curve. To the right of the character, there are four small illustrations of the water-drawing kit components, numbered ③ and ④, with arrows indicating their use. The text 'びたつと止める' (bitatsu to tomeru) is written next to the first 'トメ' mark.

下のラインから
下を切って
ください。

下のラインから
下を切って
ください。

点線に合わせて貼ってください。

点線に合わせて貼ってください。

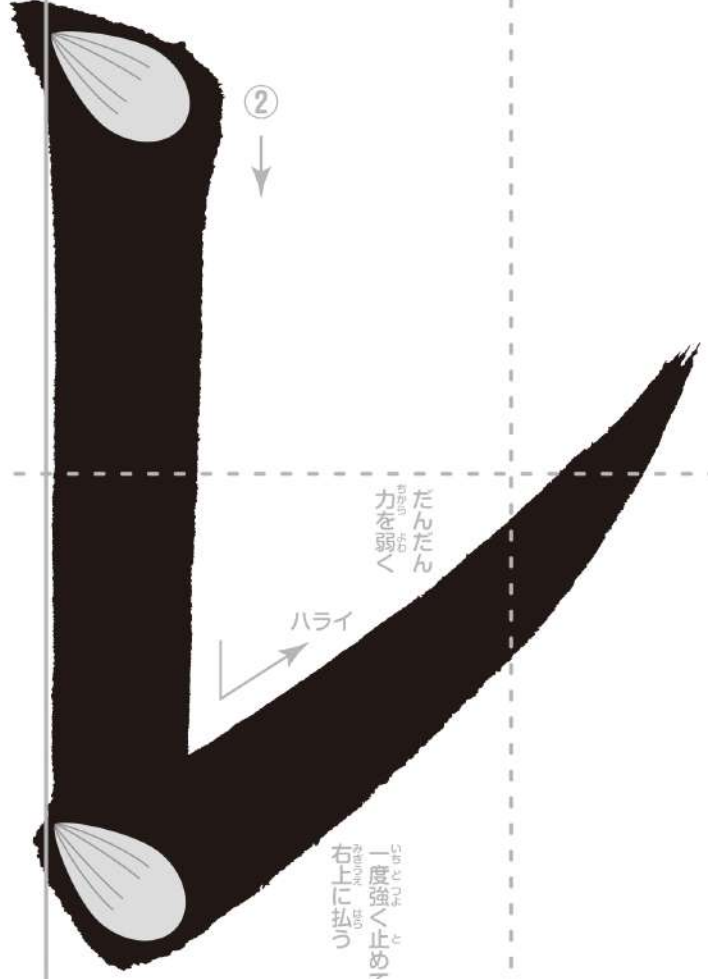
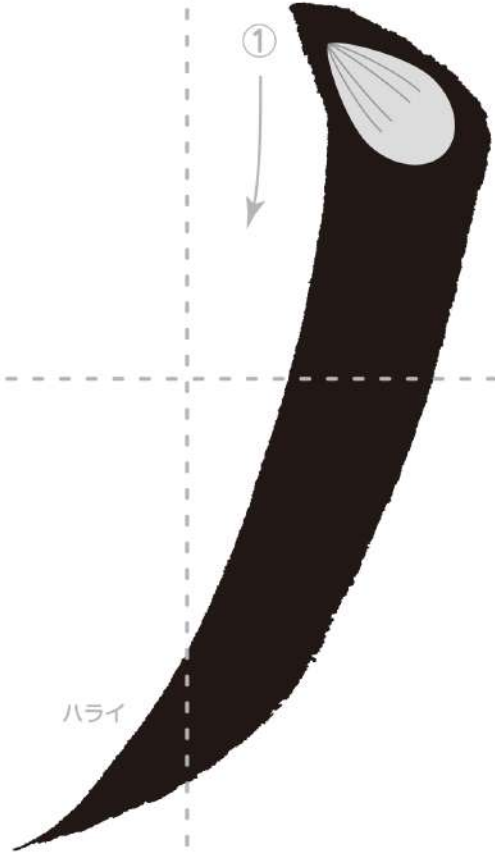

筆の向きに注意して練習してみましょう。

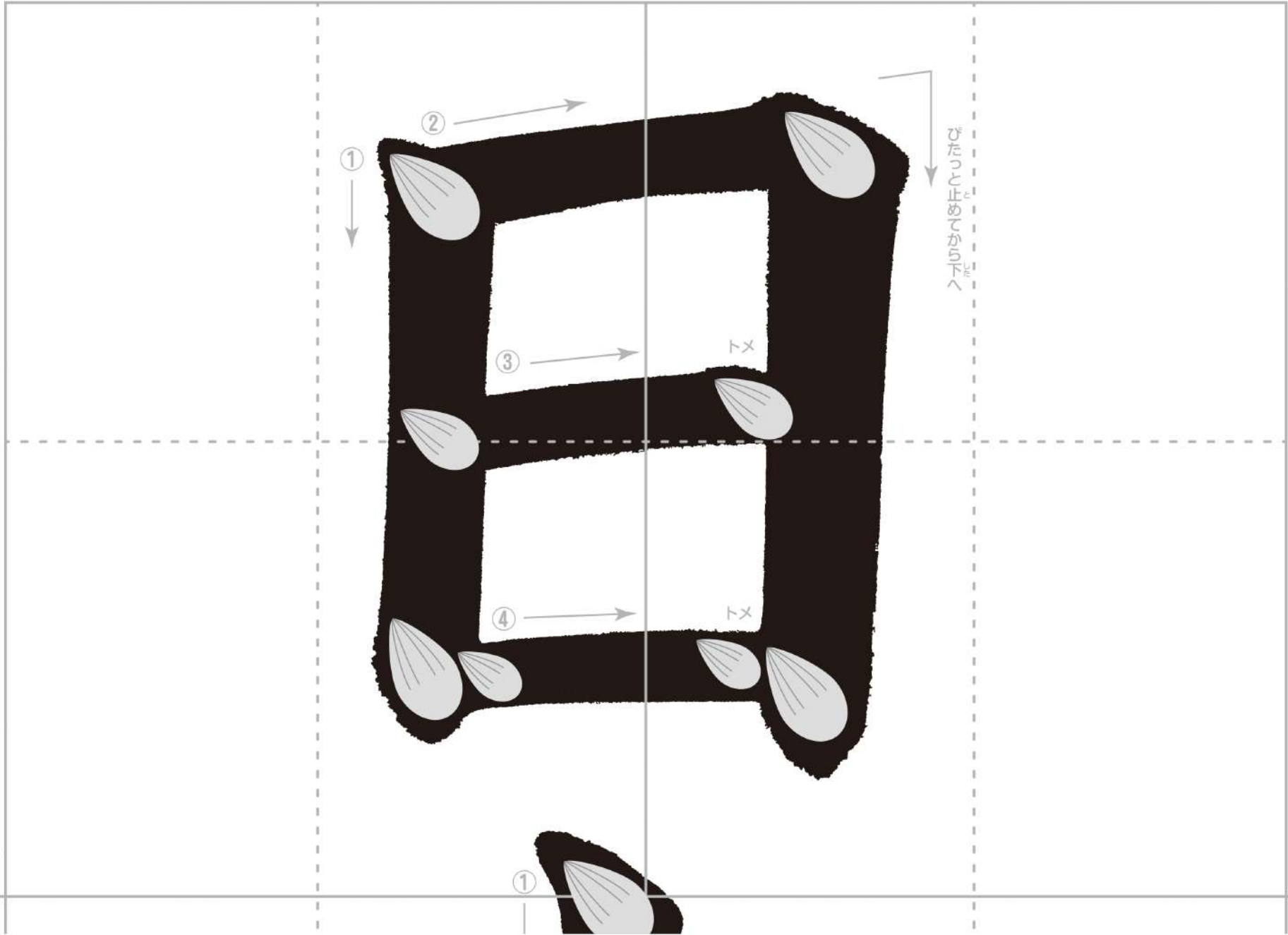

下のラインから
下を切って
ください。

①

下のラインから
下を切って
ください。

点線に合わせて貼ってください。

点線に合わせて貼ってください。

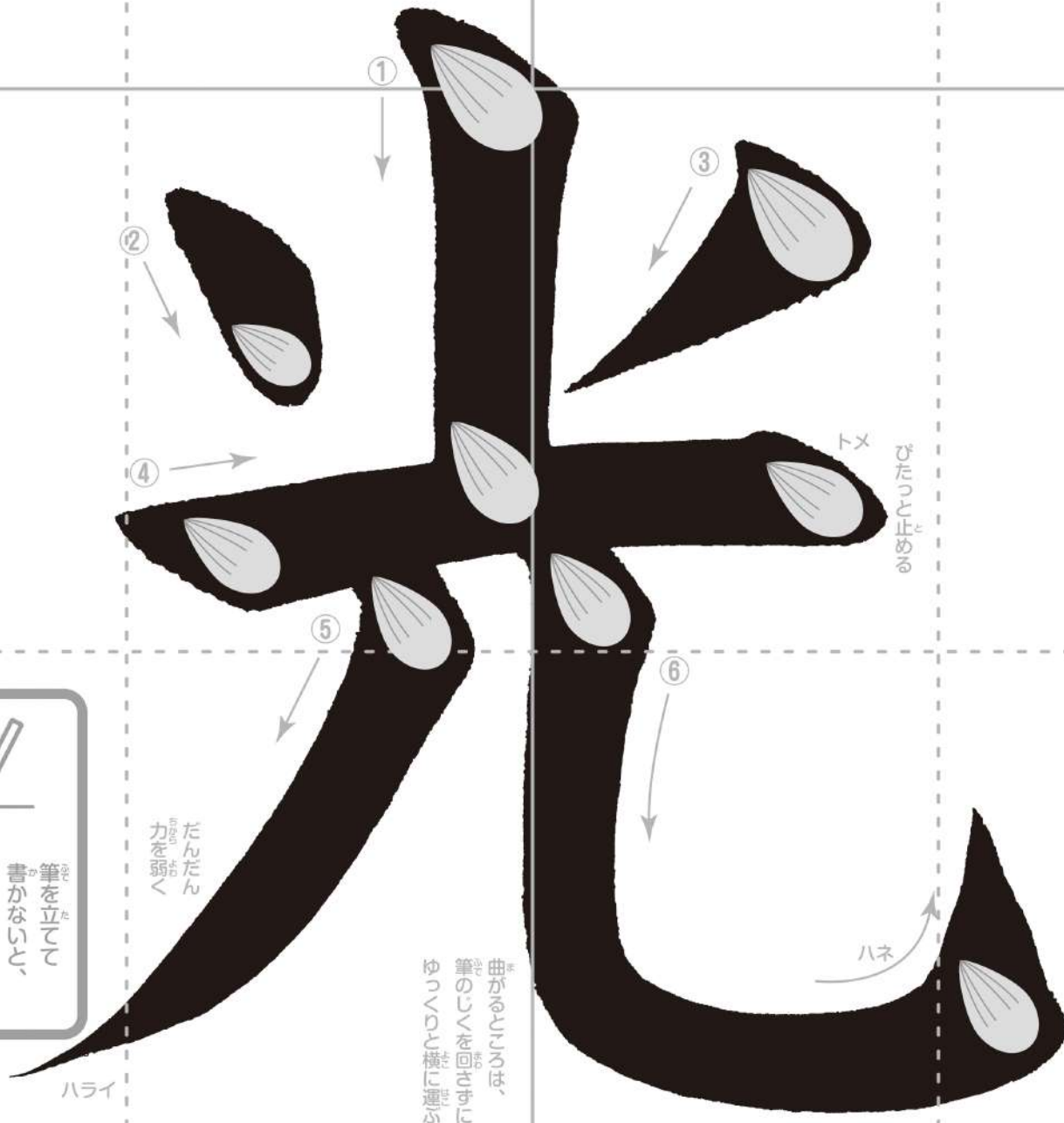

だんだん力を弱く

曲がるように、筆のしんを回さずにゆるやかに動かす

ハネ

一度強く上げてから、ゆるやかに下す

ハライ

ツメ

①

②

③

④

⑤

⑥

筆の向きに注意して練習してみましょう。

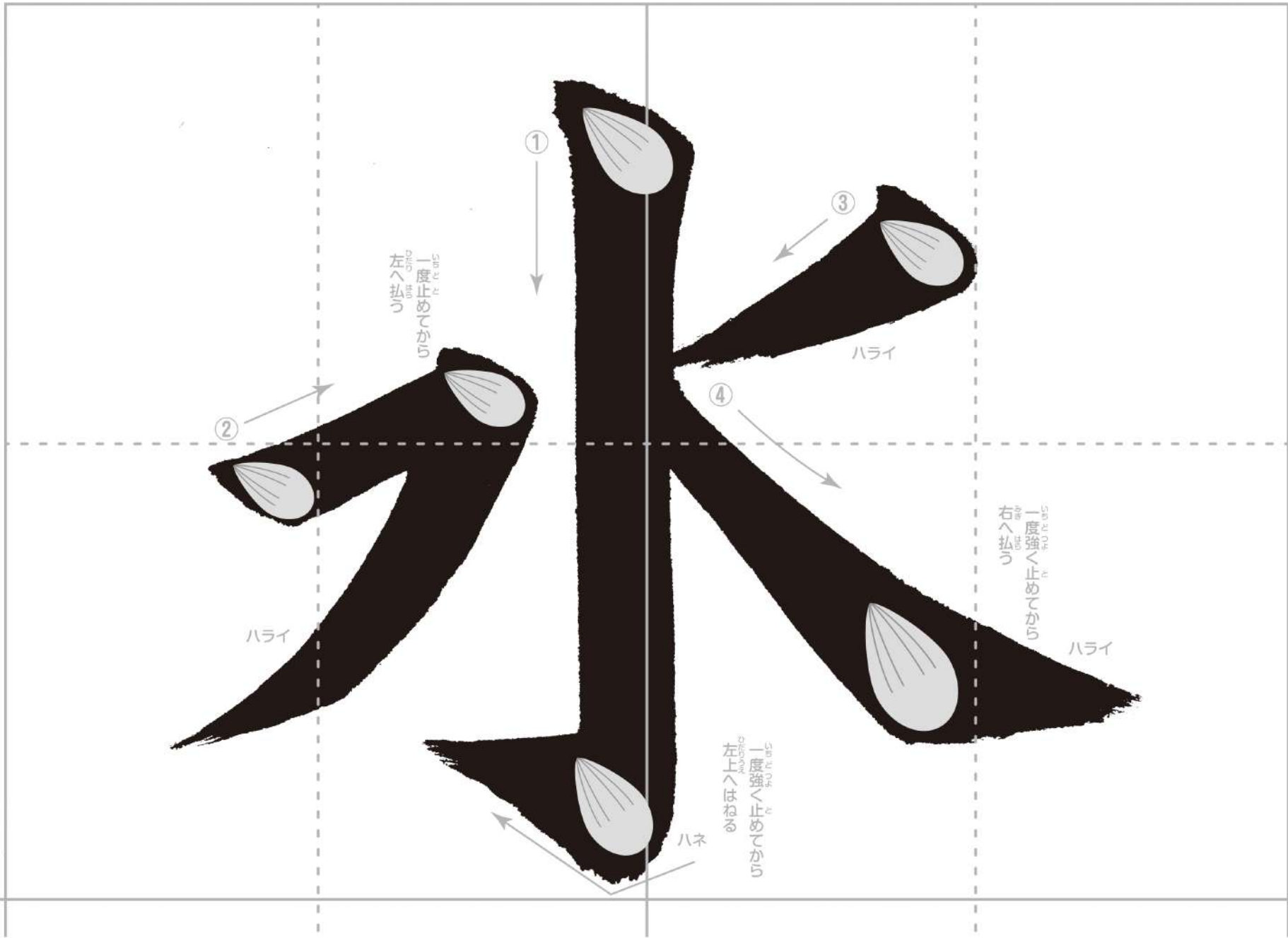

下のラインから
下を切って
ください。

下のラインから
下を切って
ください。

てんげん
点線に合わせて
貼ってください。

てんげん
点線に合わせて
貼ってください。

一度強く止めてから
左上へはねる

ハネ

①

トメ

②

トメ

びたっと止める

③

⑤

④

トメ

